

Ispit iz predmeta Računarska grafika Google SketchUp

Ispit ima četiri vježbe. Za svaku vježbu možete osvojiti tačno 0, 40%, 70% ili 100%, ni postotak manje ni postotak više. Broj postotaka zavisi od količine, tačnosti i opšteg utiska urađene vježbe. Opis vježbe se nalazi ispod slika. Ispit traje 30 minuta.

Vježba broj 1 - šteka

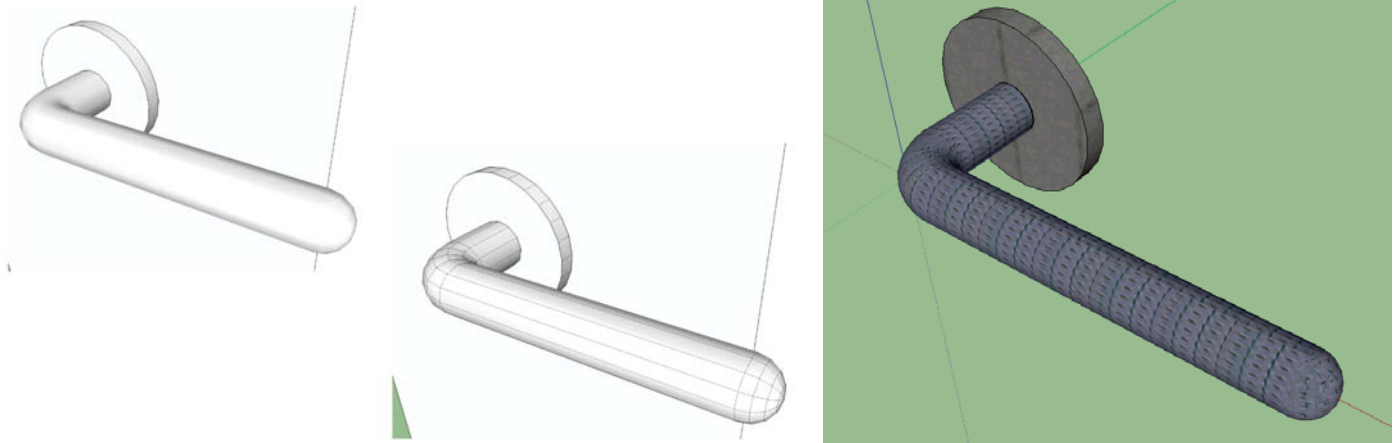

Vježba broj 2 - neki mašinski element

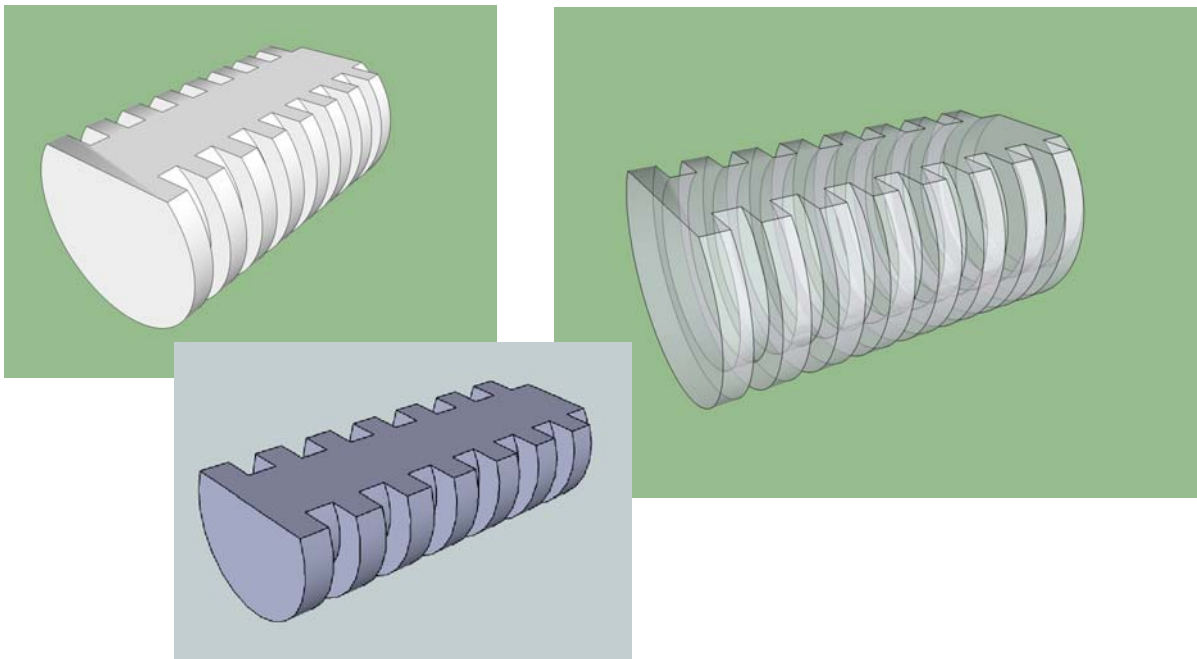

U ovoj vježbi treba nacrtati mašinski element kao na slici.

Vježba broj 3 - pijun

U ovoj vježbi treba nacrtati šahovsku figuru pijun kao što je prikazano na slici desno. Kao model možete koristiti prvi prikazani pijun. Poslije toga, tačno iznad glave pijuna treba nacrtati kuglu.

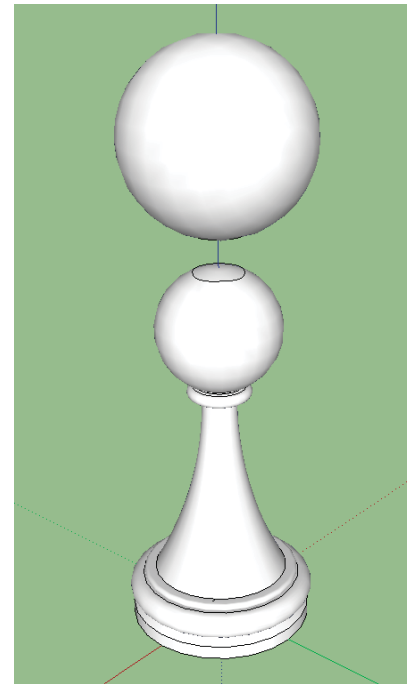

Vježba broj 4 - kvadar i slovo S

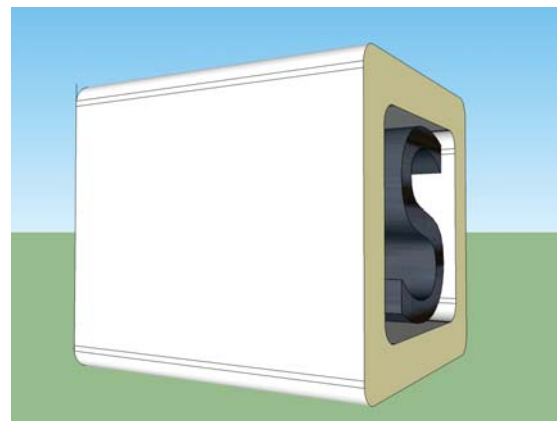
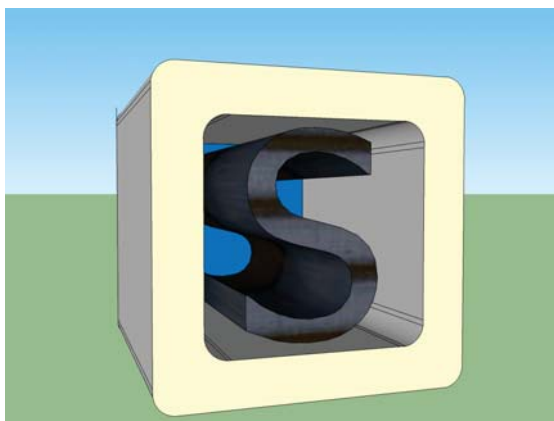
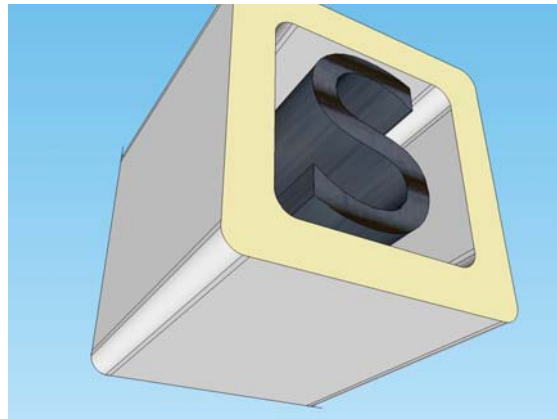

U zaobljeni kvadar upisati slovo S.